



Tinas línea **de Lujo**
Potencia y variedad en opciones

Zamá

Tina con hidromasaje



www.hydromax.com.mx

Características

- Medidas:** 159 x 76 x 53 cm
- Capacidad:** 240 ltsm
- Ocupantes:** 1 persona
- Sistema:** **Hidromasaje neumático**
- 6 jets de alto flujo
 - 1 motor 1 hp. full-rated autodrenable
- Sistemas opcionales:**
- Sistema combo neumático (hidromasaje + aeromasaje)
 - Cromaterapia
 - Aromaterapia
- Opciones:**
- Accesorios blanco UV, hueso o cromo
 - 1 Agarradera standar o de lujo
 - 1 Almohadilla magnética flexible
 - Desagüe Flex Presflo
- Fabricación:**
- Acrílico fundido de alto impacto Lucite XL resistente a manchas y agrietamientos, resistente a rayos UV y clima severo.
 - Refuerzo estructural de fibra de vidrio fórmula especial con un mínimo de 3/8" de espesor
- Sistema hidráulico:** (En tinas con hidromasaje)
- Tubería radial de PVC flexible con diseño autodrenable para hidromasaje
 - Tubería de PVC rígido para succión
- Colores:** Los tonos son aproximados
-
- Blanco
Gris Claro
Hueso
Negro

Requisitos técnicos (no incluidos)

- Alimentación eléctrica:**
- 110 volts, corriente alterna
 - Tomacorrientes duplex en la pared debajo de la tina, 10-15 cms sobre el piso.
 - Proteger el circuito con GFCI (Interruptor fallo tierra) de 15 a 20 amps. e Interruptor TM (termomagnético) de 15 amps.
- Alimentación hidráulica:**
- Instalar llave de llenado con mezcladoras frío/caliente junto a la meseta
 - Altura recomendable 15 cm sobre la meseta
- Drenaje:**
- Conectar desagüe y rebosadero con desagüe push-button o desagüe Flex Presflo
 - Conectar salida del desagüe al drenaje (ver guía de instalación)
- Soporte y nivelación** (en tinas sin gabinete)
- Meseta de ladrillo, concreto, block o similar perfectamente nivelada (verificar dimensiones en la guía de instalación)
 - Cama de mortero en el fondo de la tina para nivelación
 - Cubierta de plástico o polietileno entre la tina y el mortero para evitar que se pegue

Vista superior

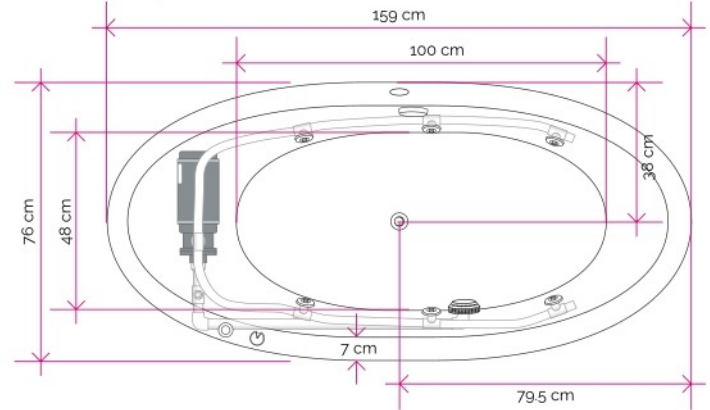

Vista lateral (lado succión)

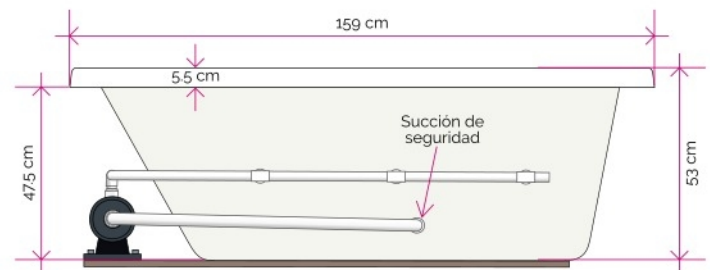

Vista lateral (lado desagüe)

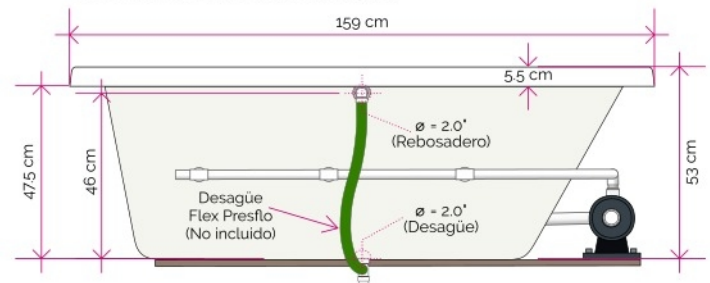

Vista respaldo

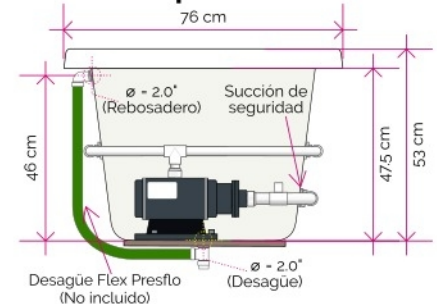

Acotaciones:	Centímetros
Escala:	No aplica
Observaciones	<ul style="list-style-type: none"> • Las dimensiones pueden variar, rectifique medidas físicamente si requiere mayor precisión • Solamente instalar por técnicos calificados

- 1** Construir meseta de ladrillo o concreto. Medidas área libre interior

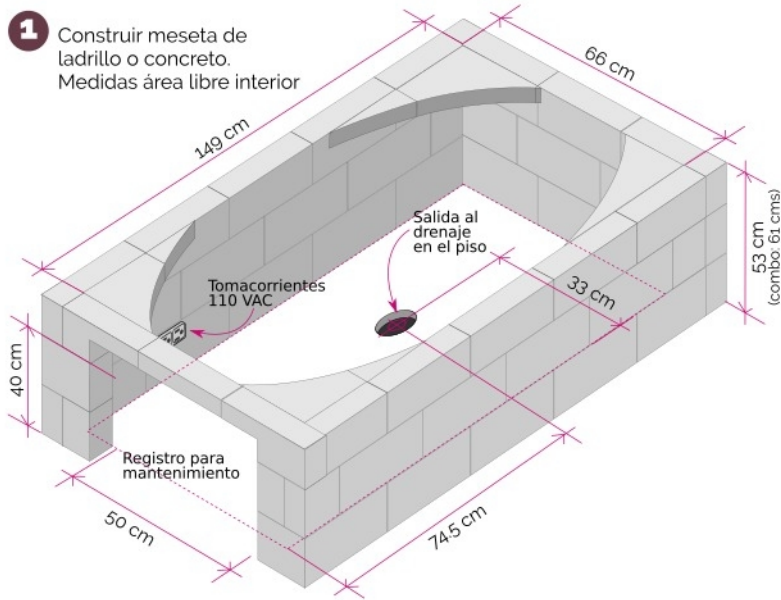

- 2** Usar cama de mortero ligeramente diluido en el fondo de la meseta. Cubrir con polietileno.

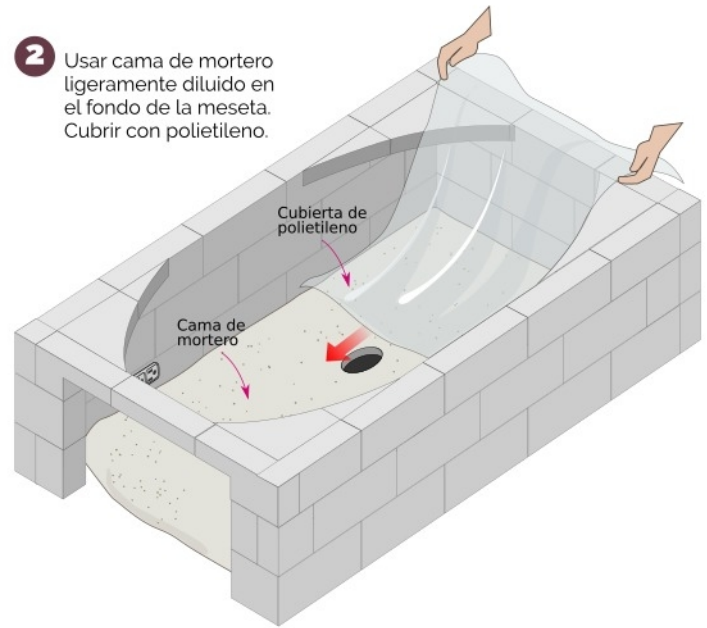

- 3** Asentar tina sosteniendo desde la base. Conectar motor a la corriente y desagüe al drenaje

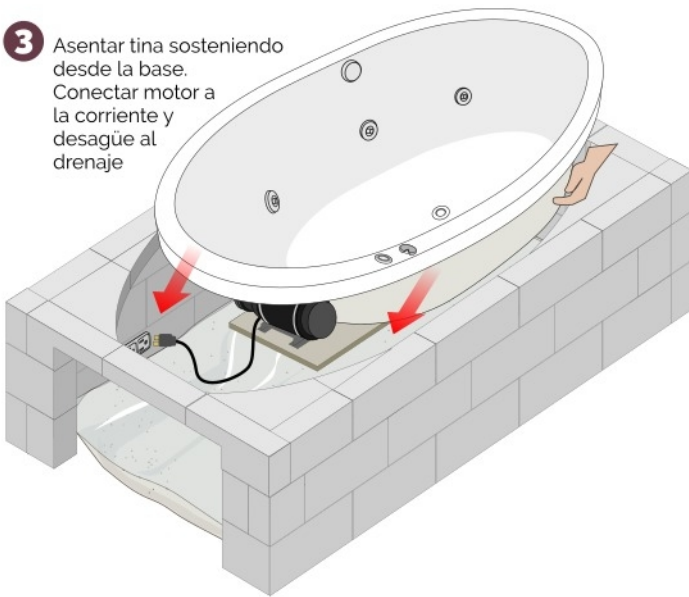

- 4** Sellar perimetralmente el borde de la tina con silicón blanco o transparente



- 5** Corte longitudinal, tina con instalación terminada

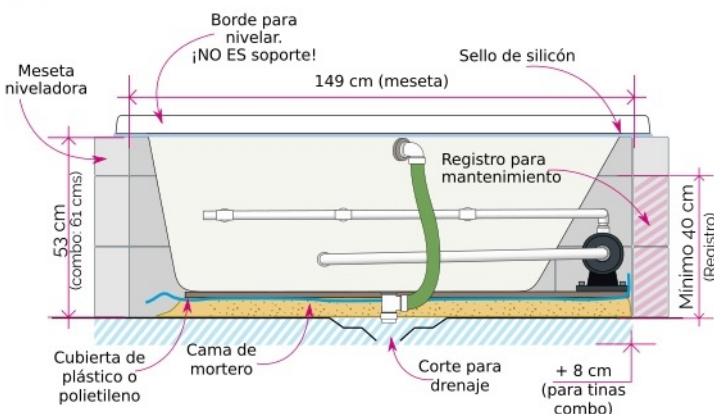

Pre-requisitos técnicos (No incluidos)

- Circuito eléctrico:**
- 110 VAC
 - Conector duplex en la pared (max 20 cms altura)
 - Interruptor fallo tierra (GFCI) de 15 a 20 amps
 - Interruptor termomagnético (TM) de 15 amps
- Soporte:**
- Meseta de ladrillo o concreto perfectamente nivelada. Sin declive para drenaje, la tina ya incluye declives funcionales y sistema auto drenable.
 - Cama de mortero ligeramente diluido en el fondo de la meseta niveladora.
- Materiales requeridos:**
- Plástico o polietileno para cubrir el mortero
 - Desagüe flexible 2' para tinas de hidromasaje (Se recomienda desagüe Flex Presflo de HydroMAX)
- Personal y herramientas:**
- Nivel
 - Pistola para calafatear, silicón blanco o transparente
 - Lápiz grueso o marcador no permanente
 - 1 técnico instalador, 1 o 2 auxiliares